

INUMBRINA 2500/3200 取扱説明書

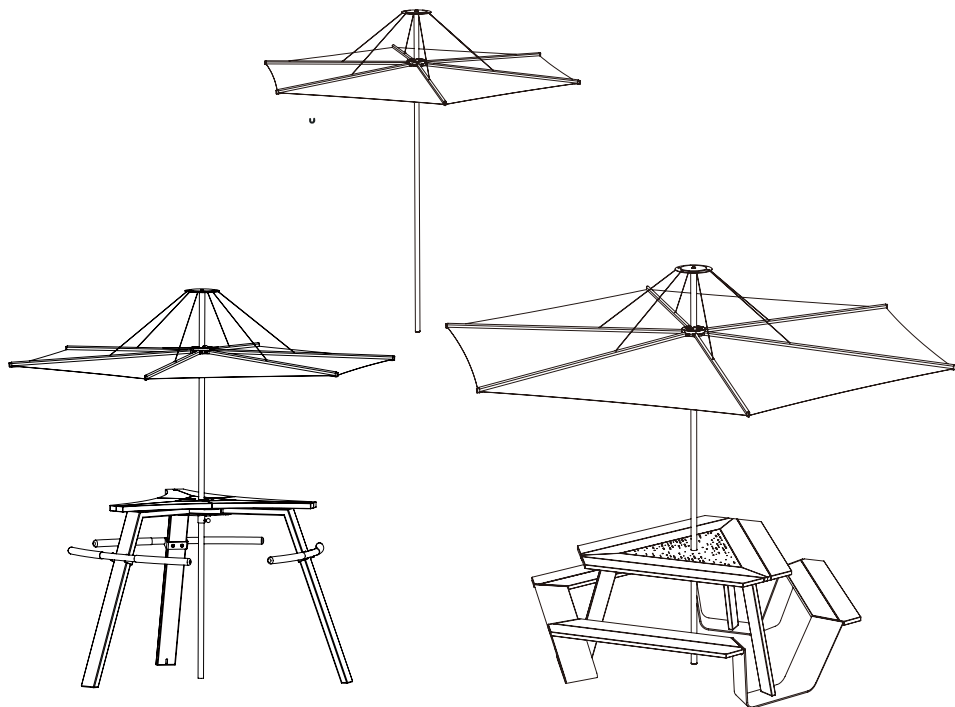

extremis®

組み立て説明書、使用方法、メンテナンス方法

MANUAL
LAB106
2021.2.16

Inumbrina 注意点

この説明書は inumbrina を安全に組立て、取扱う為のものです。

万一、無視された場合、破損や怪我などの原因になる場合もあります。

不明な点がありましたら取扱店にご相談ください。

このマニュアルは今後、必要な時のために大切に保管してください。

< 安全のための重要な説明 >

1. 説明

この説明内容を良くお読みになって施工してください。説明内容に沿って組立て施工をされなかった場合、怪我や破損の原因になることがあります。ご使用に際しては説明書をよく読んで下さい。

2. 警告

この inumbrina は悪天候のための物ではなく日除け用です。風が強い時は inumbrina を閉じマジックテープで止めてください。

inumbrina の最大推奨風速は 10.8~13.8m/s です。

(※inumbrina が完全に水平になるまで開いた状態でご使用の場合の数値になります。こちらは正面からの風でのテスト結果になります。自然環境では inumbrina の下から風が吹き込むことがあり、上記の限りではございません。)

転倒や反り返りの恐れがあります。

風が強いと感じたときは閉じていただくことをお勧めいたします。

突発的な風が吹く場合がございます。inumbrina は必ずそばに人がいる状態でご使用ください。離れる場合は inumbrina を必ず閉じ放置することがないようにして下さい。

雨の時やご使用にならない時は inumbrina を閉じ、カバーをしてください。

台風などの強風や雷雨、豪雨や雪の時にはパラソルを台座から取り外し室内で保管することをお勧めしております。また、夜間や inumbrina を常に確認出来ない時には、閉

じていただくか台座から取り外し移動させてください。

3.ご使用の際の注意

inumbrina を開く際は周りに人がいないことを確認してからゆっくりと開いてください。

inumbrina が完全に水平になるまで開いた状態でご使用ください。

Inumbrina の支柱やファブリックにぶら下がったり、本品に植木鉢等重いものを吊り下げないでください。

<素材の特性>

ファブリック

防汚・防水加工がされていますが、完全防水ではございません。

雨でのご使用はお控えください。

強風時は inumbrina を閉じてください。

ステンレス

ステンレスは海水耐性ではありません。海上気候、塩素、酸性雨、および過酷な環境または都市環境で使用する場合はステンレスの表面を定期的に清掃することをお勧めします。ステンレス用のクリーニング製品は、ホームセンターなどで一般的に販売しています。

<毎日の使用による汚れのメンテナンス>

ファブリック

毎日の使用で少しずつついた汚れは、水またはぬるま湯で薄めた中性洗剤を含ませた柔らかい布で拭き取ります。

次に十分に水拭きし、乾いた布でしっかりと水分を拭きとってください。中性洗剤は必ず薄めて使用してください。

お手入れには布などの柔らかい物を使用してください。

しみこんだ汚れには水で直接濡らし（もしくは水で湿らせた吸水性の高い布で濡らし）、数秒待ちます。

汚れに乾いた布を押し当て、円を描くように布地を優しく擦ります。

※ 汚れが完全に落ちない場合には、先ほどのプロセスを必要なだけ繰り返します。

液体汚れの場合は、やわらかい布で吸い取るように汚れを落とします。擦ったり押しつけたりして、汚れを中に押し込まないようにご注意ください。

※ 特殊な加工をしておりますので、高圧洗浄のご使用はお控えください。

液体汚れの場合は、やわらかい布で吸い取るように汚れを落とします。擦ったり押しつけたりして、汚れを中に押し込まないようにご注意ください。

ステンレス

空気中の鉄と反応し、段々と錆が生じます。ステンレスクリーナーや金属クリーナーで定期的にお掃除をして下さい。

<季節終わりの撤去と保管方法>

季節の終わりに inumbrina を撤去する際には、本体を濡らした布で拭いたあと乾かしてください。

本体構造が完全な状態かを確認してください。

部品の損傷を確認した場合には購入先に必要な交換部品についてお問合せください。

保管期間中の inumbrina は乾燥した場所に保管してください。

カビや錆による損害を防ぐためにも inumbrina を濡れた状態、または湿ったままでの保管は避けてください。

アフターサービス

アフターサービスのご依頼、ご相談はお買い求めの販売店までご連絡ください。

● お取り扱いまたはお手入れが適当でない為に生じた補修及び部品交換などは、有償となる場合もありますのでご了承ください。

● 製品の改良の為、予告なく仕様を変更する場合がございますので、予めご了承ください。

この商品は正しく取付け・ご使用にならないと大きな対物・人身事故につながる恐れがあります。取付け・ご使用の際には、この説明書をよく読み正しく使用してください。

● この説明書に従わず、お客様の不注意による商品故障・事故につきましては、弊社は責任を負いかねる場合があります。予めご了承ください。

パーツリスト

INUMBRINA (床固定パーツ)



inumbrina

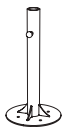

床固定パーツ

INUMBRINA (パラソルベース)



inumbrina

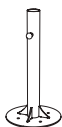

床固定パーツ

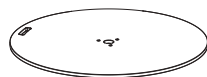

パラソルベース

INUMBRINA (ANKER&ABACHUS取り付けの場合)



inumbrina

組立方法



作業人数：1人



作業時間：+/- 30 min.

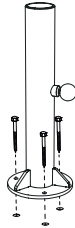

1. 設置希望場所の地面にマークします。穴をあけます。地面にアンカーを打ちます。アンカーにビスを入れて固定します。パーツを設置する床に最も適したビス・ボルトを使用します。
2. Inumbrinaを床固定パーツに挿入し、調整ネジを時計回りに回して固定します。Inumbrinaが回転できなくなるまで、調整ネジを常に締めます。

使用方法

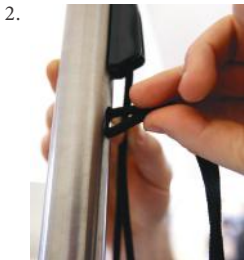
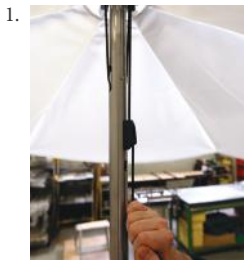

1. Inumbrinaを開くには、Inumbrinaの生地がほぼ完全に水平になるまでロープをしっかりと引きます。
2. ロープを支柱にしまいます。支柱に入れるには、ロープを2つに折り、ループが完全に押し込まれるまで穴に入れます。



Inumbrinaを再び閉じるには、ロープを支柱から取り出し、少し角度を付けて保持します。
ポイント：Inumbrinaが完全に閉じるまで、ロープを傾斜させておきます。

組立方法(パラソルベース)



作業人数：1人



no. 10 スパナ



no. 4 六角レンチ



作業時間：+/- 20 min.

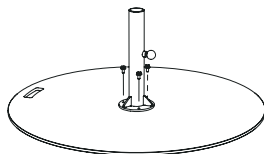

1. 図に示すように、付属のボルトとナットを使用して、床固定パーツをパラソルベースに固定します。

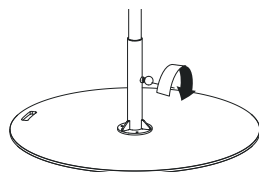

2. Inumbrinaを床固定パーツに挿入し、調整ネジを時計回りに回して固定します。Inumbrinaが回転できなくなるまで、調整ネジを常に締めます。

組立方法(ABACHUSと使用する場合)



作業人数：1人



作業時間：+/- 5 min.

InumbrinaパラソルをAbachusの中央に挿入し、調整ネジを時計回りに回して固定します。Inumbrinaが回転できなくなるまで、調整ネジを常に締めます。

注意：AbachusはInumbrina25と組み合わせることが可能です。

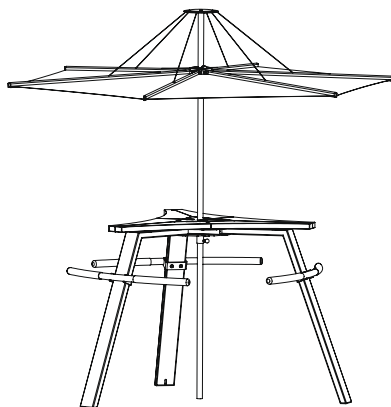

組立方法(ANKERと使用する場合)



作業人数：1人



作業時間：+/- 5 min.

AnkerはInumbrina3200と組み合わせるのがおすすめです。

1. カバーディスクを外します。
2. Ankerの中央にInumbrinaを挿入します。
調整ネジを時計回りに回して固定します。
Inumbrinaが回転できなくなるまで、
調整ネジを常に締めます。

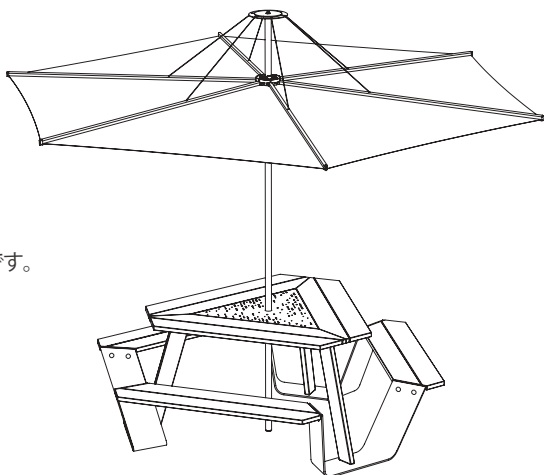

製品保証書

取り扱い説明書、注意書に従った正常な使用状態で保証期間内に故障した場合、保証書の記載内容により無料修理いたします。

保証期間内でも次のような場合は有料修理となります。

- 使用上の誤りおよび不当な修理や改造による故障および損傷
- 電動工具を使用して組立を行った製品
- 他社製品との組み合わせが原因による故障および損傷
- お買い上げ後の輸送・移動・落下等による故障および損傷
- 火災・地震・落雷・水害、その他の天災地変による故障および損傷
- 規定以上の電圧による故障および損傷
- 消耗部品などの交換（LEDなど）
- 本書の提示がない場合
- 譲渡された製品
- 本書は日本国内においてのみ有効です

保証期間はお買い上げ日から1年です

○輸入商品のため、輸送中の梱包箱の傷や痛みは製品の使用に支障はありませんのでご容赦ください。

○不具合が発生した場合は、故障および損傷箇所をご連絡ください。その場合、デジタルカメラ等で故障した箇所を撮影してください。

○保証期間が過ぎた場合でも有償で修理を行います。送料・修理費をご負担ください。

（修理範囲は損傷状況によります）

○本内容は明示した期間・条件のもとにおいて、保証対象不具合部品の無料修理をお約束するものであり、お客様の法律上の権利を制限するものではありません。

○万が一、問題が発生した場合、弊社でできるだけすぐに対応させていただきます。問題解決のため、状況によってはメーカーとのやり取りが必要になりお時間を頂くこともあります。

品番		管理番号
保証期間（お買い上げ日より）本体：1年		取扱販売店名・工事店名・住所・電話番号
お買い上げ日： 年 月 日		
お客様	お名前	
	ご住所	
	電話 ()	

TISTOU株式会社

〒420-0810 静岡県静岡市葵区上土2-20-14

TEL: 054-208-2239 FAX: 054-208-2255

弊社は extremis の日本総代理店です。